

**Notice d'installation
et d'utilisation**

Instruction manual

Installatie- en gebruiksvoorschriften

Instruções de instalação e de utilização

Kenya 2



**RADIATEUR CHALEUR
DOUCE À INERTIE**

SOFT HEAT INERTIA RADIATOR
ELEKTRISCHER SOFT HEAT RADIATOR
RADIATOR ELECTRIC

PROGRAMMATION
INTÉGRÉE



JUSQU'À
30%
D'ÉCONOMIES
D'ÉNERGIE ⁽¹⁾

Kenya 2

RADIATEUR CHALEUR DOUCE À INERTIE

SOFT HEAT INERTIA RADIATOR
ELEKTRISCHER SOFT HEAT RADIATOR
RADIATOR ELETTRICO



Nous vous remercions de lire attentivement cette notice de façon à :

- rendre votre installation conforme aux normes,
- optimiser les performances de fonctionnement de votre appareil.

Notre responsabilité ne saurait être engagée pour des dommages causés par une mauvaise installation ou par le non-respect des instructions se trouvant dans ce document.



Kenya 2
de 750 à 2000 W

coloris
blanc

PROMOTELEC

CE

NF
1341
Technique

CAT.C

Classe II

IP24

IP 24

 **Thermor**

NOTICE D'INSTALLATION ET D'UTILISATION DU RADIATEUR

(RMG2 MK21)

Sommaire

1.	INSTALLATION	2
1.1	Composition de votre appareil.....	2
1.2	Installation de votre appareil.....	2
1.2.1	Règle d'installation	2
1.2.2	Fixer le support mural.....	3
1.2.3	Raccorder l'appareil.....	3
1.2.4	Verrouiller l'appareil sur son support mural	4
2.	PRISE EN MAIN.....	4
2.1	Le boîtier de commande	4
2.1.1	Description du boîtier	4
2.1.2	Description de l'écran du boîtier.....	5
2.2	Mettre votre appareil en marche / arrêt	5
2.2.1	Allumer / Eteindre votre appareil	5
2.2.2	Activer l'écran.....	5
2.3	Réglage de la température de consigne	5
2.4	Réglage du jour et de l'heure.....	6
2.5	Fonctions pratiques	7
2.5.1	Aération.....	8
2.5.2	Fonction Equilibre	8
2.5.3	L'indicateur de consommation	9
2.5.4	Verrouillage des commandes	9
2.5.5	Retour aux réglages de base usine	10
3.	LES MODES DE CHAUFFAGE.....	10
3.1	Choix du mode de chauffage.....	10
3.2	Le mode Confort.....	10
3.2.1	Utiliser le mode Confort.....	11
3.2.2	Comment modifier la température Confort.....	11
3.3	Le mode Eco.....	12
3.3.1	Utiliser le mode Eco.....	12
3.3.2	Comment modifier la température Eco.....	12
3.4	Le mode Hors Gel.....	12
3.4.1	Utilisation du mode Hors Gel.....	12
3.5	Le mode PROG.....	12
3.5.1	La programmation journalière.....	13
3.5.2	Comment activer le mode PROG	14
4.	ENTRETIEN.....	14
5.	EN CAS DE PROBLEMES.....	15
6.	MISE EN GARDE	16
7.	IDENTIFICATION DE L'APPAREIL.....	16

Prenez le temps de lire la notice de votre radiateur et découvrir les conseils d'utilisation pour améliorer votre bien-être. Conservez la notice, même après l'installation du radiateur.

MANUEL D'UTILISATION

Nous vous remercions d'avoir choisi cet appareil et de nous avoir ainsi témoigné votre confiance. Le radiateur que vous venez d'acquérir a été soumis à de nombreux tests et contrôles afin d'en assurer la meilleure qualité et ainsi vous apporter une entière satisfaction.

Quelques conseils :

Lisez la notice avant de commencer l'installation de l'appareil afin de répondre aux prescriptions normatives. Vérifiez la tension d'alimentation et coupez le courant avant le raccordement de l'appareil. Conservez la notice, même après l'installation de l'appareil.

Caractéristiques de l'appareil :

CAT C : Appareil satisfaisant à la norme NF Electricité performance selon les critères de la catégorie indiquée.

IP24 : Appareil protégé contre les projections d'eau

Classe II : Double isolation (pas de raccordement à la terre).

IK08 : Tenue aux chocs mécaniques

 : Appareil conforme à la directive Européenne 2002/96/CE (DEEE).

1. INSTALLATION

1.1 - Composition de l'appareil

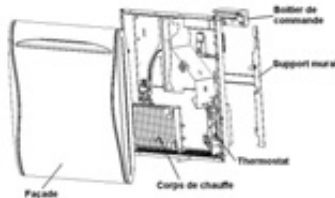

1.2 - Installation de l'appareil

Votre appareil est livré avec son support mural. Le choix des vis et des chevilles dépend cependant de la nature de votre mur et il vous appartient de valider que vous utiliserez les vis et chevilles adaptées en fonction du poids de l'appareil.

Pour faciliter le raccordement, cet appareil a été conçu afin qu'il tienne debout le temps du raccordement et de la pose du support.

Une fois l'appareil posé debout, vous pouvez retirer le support mural, qui vous servira de gabarit pour le perçage des trous.

1.2.1 - Règles d'installation

Cet appareil a été conçu pour être installé dans un local résidentiel.

L'installation doit être faite dans les règles de l'art et conforme aux normes en vigueur dans le pays d'installation (NFC 15100 pour la France).

Respectez les distances minimales avec l'ameublement pour l'emplacement de l'appareil (cf. schéma).

Si vous avez un revêtement mural posé sur mousse il faut mettre une cale sous le support de l'appareil d'épaisseur égale à celle de la mousse afin de conserver un espace libre derrière pour ne pas perturber sa régulation.

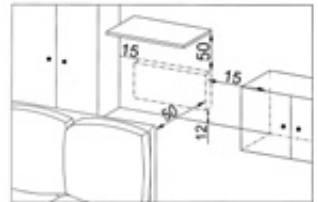

Ne pas installer l'appareil :

- Dans un courant d'air susceptible de perturber sa régulation (sous une Ventilation Mécanique Centralisée, etc)

- Sous une prise de courant fixe.

- Dans le volume 1 des salles de bains.

Les appareils utilisés dans les salles de bains doivent être installés de façon telle que les interrupteurs et autres dispositifs de commande de l'appareil ne puissent être touchés par une personne dans la baignoire ou la douche.

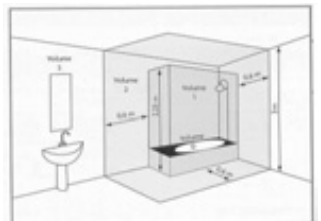

1.2.2 - Fixer le support mural au mur

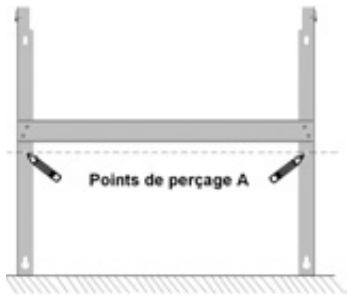
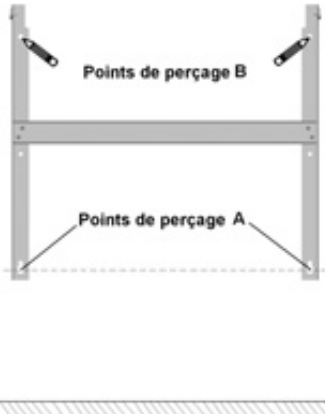
1		2	
	<p>Posez le support mural au sol. Repérez les points de perçage A. Ceux-ci donnent la position des fixations inférieures.</p>		<p>Remontez le support mural en faisant coïncider les points précédemment repérés avec les trous de perçage A. Pointez les 2 points de perçage B à l'aide d'un stylo. Vous avez ainsi repéré les 4 points de perçage.</p>
3	<p>Percez les 4 trous et mettez les chevilles adaptées à votre mur (ex. placoplâtre, béton). Positionnez le support mural et vissez.</p>		

Dimensions et poids des appareils

Puissances (W)	750	1000	1250	1500	2000
Longueur L Hors tout	508	656	804	952	1174
Hauteur H (mm)	615	615	615	615	615
Epaisseur E (mm)	138	138	138	138	138
Poids de l'appareil (kg)	12,5	16,8	20,9	24,6	33,8

1.2.3 - Raccorder le radiateur

L'appareil doit être alimenté en 230V 50 Hz.

L'alimentation du radiateur doit être directement raccordée au réseau après le dispositif de coupure omnipolaire ayant une distance d'ouverture des contacts d'au moins 3mm sans interrupteur intermédiaire (horloge, relais mécanique et statique, thermostat d'ambiance, etc...). Le raccordement au secteur se fera à l'aide du câble 3 fils (Marron = Phase, Bleu = Neutre, Noir = Fil pilote) par l'intermédiaire d'un boîtier de raccordement. Dans des locaux humides comme les cuisines, il faut installer le boîtier de raccordement à au moins 25 cm du sol. L'installation doit être équipée d'un dispositif de protection de type disjoncteur.

Le raccordement à la terre est interdit. Ne pas brancher le fil pilote (noir) à la terre.

Si le câble d'alimentation est endommagé, il doit être remplacé par le fabricant, son service après-vente ou une personne de qualification similaire afin d'éviter un danger.

Le câble d'alimentation doit être remis en place et fixé avec la bride plastique pour assurer le maintien en position du thermostat. Si cette opération n'est pas respectée, il y a risque de danger.





Si l'appareil pilote ou piloté est protégé par un différentiel 30mA (ex : salle de bain) il est nécessaire de protéger l'alimentation du fil pilote sur ce différentiel.

Test de raccordement du fil pilote

Vous pouvez raccorder le fil pilote si votre maison est équipée d'une centrale de programmation, ou d'un gestionnaire d'énergie.

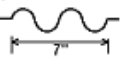
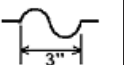
MANUEL D'UTILISATION

Dans ce cas, pour vérifier la transmission correcte des ordres de programmation, procédez aux vérifications suivantes :

Ordres reçus	Absence de courant	230V pendant 3s	230V pendant 7s	230V	-115V négative	+115V positive
Signal à transmettre						
Mode obtenu	CONFORT	CONFORT -1°C	CONFORT -2°C	ECO	HORS GEL	ARRET CHAUFFAGE-DELESTAGE

Dans le cadre de la programmation par fil pilote ou courant porteur, les ordres hors gel ou délestage sont prioritaires.

Le délai de basculement du mode confort vers le mode Eco est de l'ordre de 12 secondes.

1.2.3 - Verrouiller l'appareil sur son support mural

- Poser l'appareil sur le support S selon le schéma.
- Ramener l'appareil vers le support puis le relever (flèches 1 et 2).
- Introduire les pattes du support dans les trous de l'appareil, rabaisser (flèche 3).
- Verrouiller en tournant les 2 verrous V d'un demi tour, votre appareil est fixé.

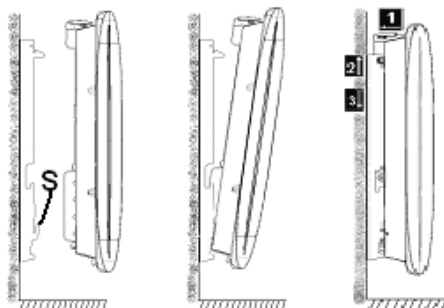

2. PRISE EN MAIN

2.1 Le boîtier de commande

2.1.1 Description du boîtier de commande

Pour plus de confort et d'économie, votre appareil est doté d'un boîtier de commande à affichage digital. Il vous permet de régler toutes les fonctionnalités de l'appareil.

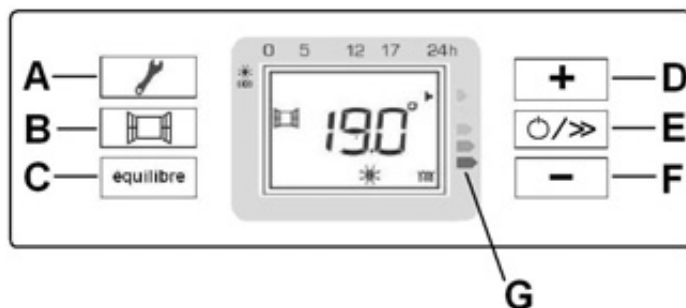

- A** Accès aux réglages
- B** Fonction Aération automatique
- C** Fonction Equilibre (pour la maîtrise de l'énergie)
- D** Augmentation de la température
- E** Mise en marche / Changement des modes de chauffe – défilement / Mise en veille
- F** Abaissement de la température
- G** Indicateur de consommation

Enlevez le film plastique de protection placé sur le boîtier de commande.

2.1.2 Description de l'écran du boîtier

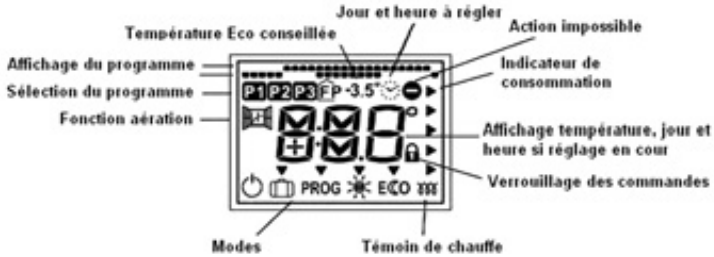

Au bout de 2 minutes d'inactivité, l'écran revient à l'affichage principal.

2.2 Mettre votre appareil en marche / arrêt

2.2.1 Allumer / Eteindre votre radiateur

<p>Pour mettre en marche mon appareil, je fais un appui prolongé sur la touche Mise en marche (E).</p>		<p>Mon appareil m'affiche la température de confort.</p>
---	--	--

Lors de la première mise en route, l'appareil est réglé en mode Confort, à 19°C.

2.2.2 Activer l'écran

Si l'écran n'est pas éclairé, un appui sur n'importe quelle touche ne fait qu'activer l'éclairage de l'écran.

<p>Si l'écran n'est pas rétroéclairé, j'appuie sur n'importe quelle touche pour le réactiver.</p>		<p>Je peux maintenant appuyer sur la touche correspondant au réglage que je souhaite faire.</p>
---	--	---

2.3 Réglage de la température de consigne

<p>La température par défaut est de 19°C. Vous pouvez la faire varier en appuyant sur les touches + ou - .</p>		<p>Pour valider, appuyez sur la touche (F) </p>
--	--	---

Le voyant de chauffe  apparaît à l'écran si la température ambiante est inférieure à celle affichée.



J'attends au minimum 6 heures pour que la température se stabilise.









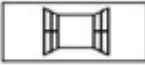
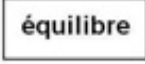

La flèche noire se déplace le long de l'indicateur de consommation, entre le niveau vert et le rouge selon la consigne demandée. La température de confort recommandée par l'Ademe est de 19°C, cette flèche vous indique si votre comportement est dans ces recommandations ou éloigné.







2.4 Réglage du jour et de l'heure

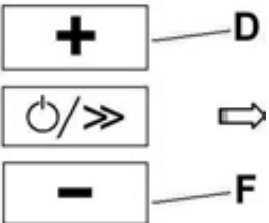

Avant de régler la programmation, il faut mettre à l'heure l'appareil ou s'assurer qu'il est déjà à la bonne date et la bonne heure.

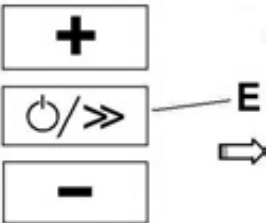

Nota : Lors d'une coupure de courant supérieure à 10 minutes, il faut re-régler le jour et l'heure.

<p>Pour accéder au réglage du jour et de l'heure, je maintiens appuyé quelques secondes la touche Accès aux réglages (A).</p>	 A  	 <p>Les lettres sur mon écran clignotent : je peux commencer à régler le jour. (J = jour - LU = lundi)</p>
<p>Pour modifier le jour, j'appuie sur la touche + (D) ou la touche - (F).</p>	 D   F	 <p>J'ai modifié le jour. Je peux accéder au réglage de l'heure.</p>
<p>Pour accéder au réglage de l'heure, j'appuie sur la touche Défilement (E).</p>	 E  	 <p>Les lettres sur mon écran clignotent pour modifier l'heure.</p>

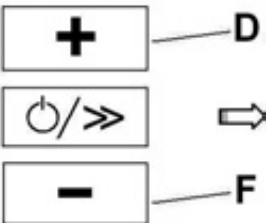
<p>Pour modifier l'heure, j'appuie sur la touche + (D) ou la touche - (F).</p>		 <p>J'ai modifié l'heure. Je peux accéder au réglage des minutes.</p>
--	---	---

<p>Pour accéder au réglage des minutes, j'appuie sur la touche Défilement (E).</p>		 <p>Les lettres sur mon écran clignotent pour modifier les minutes.</p>
--	---	---

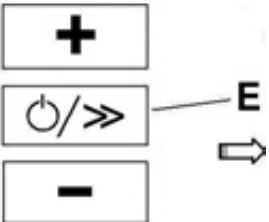
<p>Pour modifier les minutes, j'appuie sur la touche + (D) ou la touche - (F).</p>		 <p>J'ai modifié les minutes. Je peux valider mon réglage.</p>
--	---	--

<p>Pour valider les minutes, j'appuie sur la touche Défilement (E).</p>		 <p>Mon écran revient à l'affichage principal.</p>
---	---	--



Nota : A tout moment, je peux sortir des réglages en appuyant sur la touche Accès aux réglages (C) . Les réglages effectués sont enregistrés.

2.5 Fonctions pratiques

Ces fonctions permettent d'utiliser votre radiateur de manière plus efficace.

Pour utiliser ces fonctions, nous vous conseillons de régler votre appareil sur les modes Confort  ou **PROG.** Ces fonctions sont un complément aux fonctions de programmation.

2.5.1 Aération automatique

Cette fonction permet l'arrêt et la reprise automatique de la chauffe de l'appareil, dès lors que vous aérez votre pièce, permettant ainsi d'économiser l'énergie. Nous vous déconseillons l'usage de la fonction "aération"  dans les couloirs et pièces situés à proximité d'une porte d'entrée donnant sur l'extérieur ou dans le garage. Ne pas chauffer la pièce pendant l'aération de la pièce permet de réaliser des économies d'énergie. Si vous oubliez d'éteindre votre appareil lors de l'ouverture prolongée d'une fenêtre, la fonction Aération  permet d'y pallier et évite à votre appareil de chauffer inutilement : votre appareil détectera automatiquement l'ouverture et la fermeture de la fenêtre, vous évitant tout gaspillage d'énergie.

Votre appareil réagit aux ouvertures et fermetures de fenêtre, en fonction de plusieurs variables, dont notamment :

- température de consigne souhaitée dans la pièce,
- température extérieure,
- configuration de votre installation...

En détectant l'ouverture et la fermeture de la fenêtre, la fonction Aération automatique vous permet d'adopter naturellement un geste éco-citoyen : ne pas chauffer inutilement votre logement lorsque vous l'aérez, pour plus de confort et d'économies.

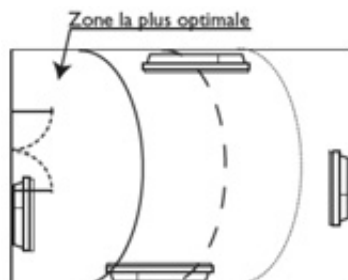

2.5.1.1 Comment activer la détection automatique d'ouverture et de fermeture de fenêtre ?

<p>Pour l'activer, j'appuie sur la touche Aération automatique (B).</p>		<p>Le symbole  représentant la détection d'ouverture et de fermeture de fenêtre s'affiche à l'écran.</p>
--	--	---

Sa consigne de fonctionnement est de 7° C, à ± 3° C, pendant toute la durée d'aération de votre pièce. A la fermeture de la fenêtre, votre appareil reprendra son fonctionnement initial.

Après 2 heures, l'appareil se remet en chauffe dans tous les cas.



NB : Si la fonction ne satisfait pas à votre besoin, vous pouvez arrêter manuellement la chauffe de votre appareil (appui long sur touche Mise en marche (E />>>)).

Le symbole  clignote lorsqu'il abaisse sa consigne de fonctionnement.



2.5.1.2 Comment désactiver la détection automatique d'ouverture et de fermeture de fenêtre

<p>Pour le désactiver, j'appuie sur la touche Aération automatique (B).</p>		<p>Le symbole  représentant la détection d'ouverture et de fermeture de fenêtre disparaît de l'écran.</p>
--	--	--

2.5.2 Utiliser la fonction Equilibre

Utilisez la fonction Equilibre pour régler votre appareil à la température optimale, juste équilibre entre votre confort et vos économies. La température de consigne affichée est de 19°C en mode Confort  et de 15,5°C en mode **E**.

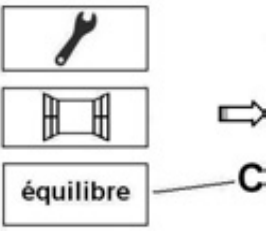
2.5.2.1 Comment utiliser la fonction Equilibre

<p>J'appuie sur la touche Equilibre (C).</p>		 <p>La température affichée est de 19° C en mode Confort ☀️ et de 15,5° C en mode Eco 🌿.</p>
---	---	--

Cette fonction ne modifie pas la programmation de votre appareil.

2.5.3 L'indicateur de consommation

La consommation d'un appareil de chauffage électrique dépend, entre autres, de la température demandée. La température préconisée par les pouvoirs publics est de 19° C, en mode Confort (15,5° C en mode Eco). La fonction "indicateur de consommation" vous permet de vous positionner par rapport à cette température recommandée.

Ainsi, en fonction de la température demandée :

- Si la flèche noire de l'écran se positionne devant le 2^e pictogramme orange ou le rouge, vous aurez un comportement plus responsable en abaissant significativement votre température demandée.
- Si la flèche noire de l'écran se positionne devant le 1^{er} pictogramme orange, vous aurez un comportement plus responsable en abaissant légèrement votre température demandée.
- Si la flèche noire est devant le pictogramme vert, vous êtes à la température recommandée et vous avez d'ores et déjà un comportement responsable.

Tous les radiateurs d'une même pièce doivent être équipés des mêmes fonctionnalités.



Les fonctions d'économies d'énergie devront être réglées de la même manière sur chaque appareil.



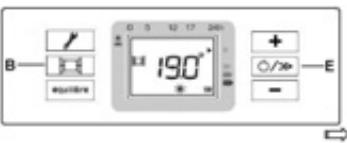

2.5.4 Verrouillage des commandes

Afin d'éviter toutes manipulations intempestives du boîtier de commande, nous vous conseillons de le verrouiller.

2.5.4.1 Comment verrouiller les commandes ?

<p>Pour verrouiller les commandes, Je maintiens appuyé simultanément et quelques secondes les touches :</p> <ul style="list-style-type: none"> - Aération automatique (B) et - Mise en marche (E). 		 <p>Un cadenas s'affiche à l'écran : il n'est plus possible de modifier les réglages.</p>
--	---	---

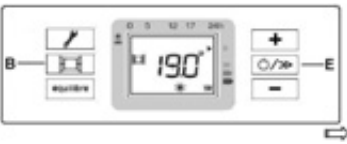
2.5.4.2 Comment déverrouiller les commandes ?

<p>Pour déverrouiller les commandes, Je maintiens appuyé simultanément et quelques secondes les touches :</p> <ul style="list-style-type: none"> - Aération automatique (B) et - Mise en marche (E). 		 <p>Le cadenas disparaît de l'écran : les réglages peuvent être modifiés.</p>
--	---	---

2.5.4.3 Verrouiller le panneau de commande

Vous pouvez aussi verrouiller le panneau de commande à l'aide de la vis fournie.

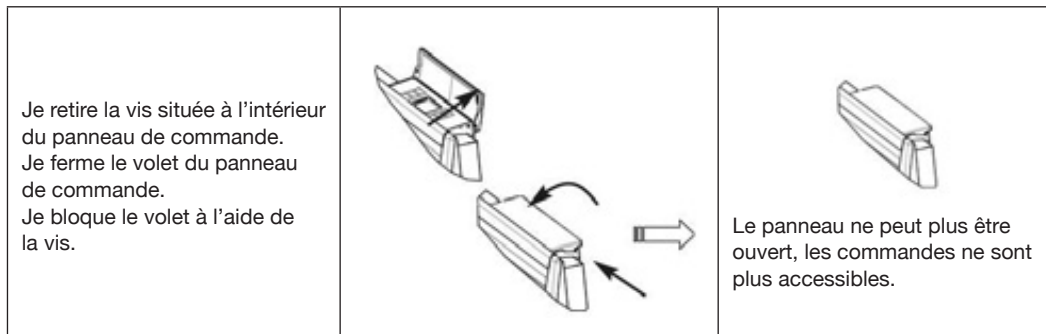

2.5.5 Retour aux réglages de bases usine

Votre appareil vous offre la possibilité de revenir au réglage de base.

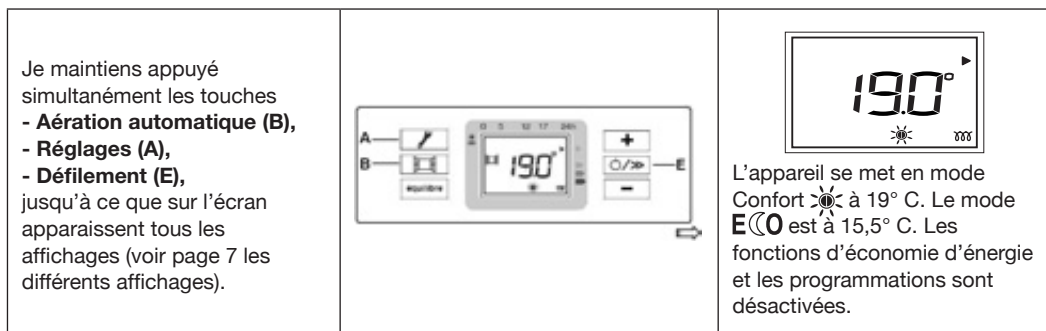

3. MODE DE CHAUFFAGE

3.1 Choisir votre mode de chauffage

Vous pouvez faire fonctionner votre appareil dans plusieurs modes :



- Le mode Confort ☀️, qui vous permet d'obtenir une température ambiante agréable.
- Le mode Eco 🌿, qui vous permet d'abaisser la température de votre pièce lors d'une absence prolongée entre 2 h et 48 h de la maison, ou pendant la nuit, notamment dans les chambres.
- Le mode Programmation **PROG**, qui vous permet de programmer les modes Confort et Eco en fonction des périodes d'occupation de la pièce, au moyen des programmes P1, P2, P3 ou au moyen d'un système de programmation (centralisé).
- Le mode Hors Gel ❄️ qui vous permet de maintenir une température de 7° C (à ± 3° C) lors d'une absence de plus de 48 heures.

3.2 Le Mode Confort

Ce mode vous permet d'avoir la température ambiante souhaitée dans la pièce. Les voyants de l'indicateur de consommation vont vous permettre d'optimiser votre réglage.

3.2.1 Utiliser le Mode Confort

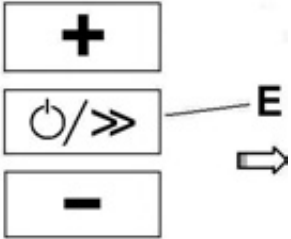

Si l'écran n'est pas éclairé, un appui sur n'importe quelle touche ne fait qu'activer l'éclairage de l'écran.

<p>Pour activer le mode Confort, j'appuie plusieurs fois sur la touche Défilement (E) jusqu'à ce que la flèche de sélection soit sur le mode Confort </p>		 <p>La flèche de sélection de mode clignote quelques secondes, puis seul le pictogramme  reste affiché : le réglage est validé.</p>
---	---	--

La température Confort conseillée est de 19° C.

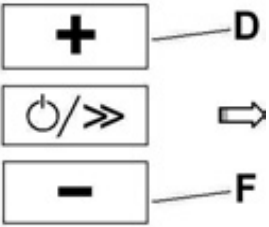

Le mode Confort va de 12,5° C à 28° C. Si vous abaissez la température Confort en dessous de la température Eco, la température Eco baisse de -0,5° C par rapport à la température Confort. En revanche, si vous augmentez la température Confort, la température Eco ne change pas.

3.2.2 Comment modifier la température Confort

<p>Pour modifier la température affichée, j'appuie sur les touches + (D) ou - (F).</p>		 <p>Le voyant de chauffe apparaît à l'écran si la température ambiante est inférieure à celle affichée.</p>
--	---	---

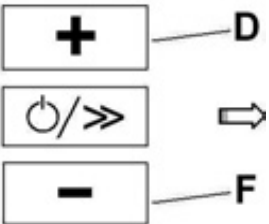

J'attends au minimum 6 heures pour que la température se stabilise.

<p>Si la température de la pièce ne me convient pas, j'ajuste l'affichage en appuyant sur les touches + (D) ou - (F).</p>		 <p>Plus la température indiquée sur l'écran est élevée, plus le voyant de l'indicateur de consommation se décalera vers le bas (indicateurs orange et rouge).</p>
---	---	--

3.3 Le Mode ECO

Il est conseillé d'utiliser ce mode pour des périodes d'absences comprises entre 2 heures et 48 heures, ou pendant la nuit, notamment dans les chambres.

3.3.1 Utiliser le Mode Eco

J'appuie plusieurs fois sur la touche **Défilement (E)** jusqu'à ce que la flèche de sélection soit sur le mode **E** (ECO)

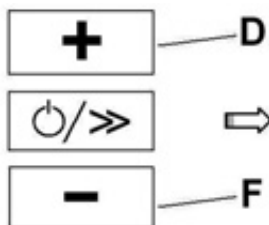

La flèche de sélection de mode **E** (ECO) clignote quelques secondes, puis seul le pictogramme reste affiché : le réglage est validé.

3.3.2 Comment modifier la température Eco

Si je le souhaite, je peux modifier la température affichée, en appuyant sur les touches **+** (D) ou **-** (F).

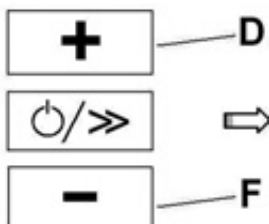

La température Eco choisie s'affiche à l'écran.

3.4 Le Mode Hors Gel

La température Hors Gel  est pré-réglée à 7° C ($\pm 3^\circ$ C) et ne peut pas être modifiée.

3.4.1 Utiliser le mode Hors Gel

J'appuie sur la touche **Défilement (E)** jusqu'à ce que la flèche soit sur le mode Hors Gel .

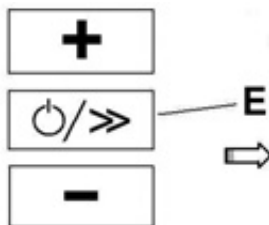



La flèche de sélection de mode clignote quelques secondes, puis le pictogramme reste affiché.

3.5 Le mode PROG

Vous pouvez programmer vos périodes de température Confort  et **E** (ECO) soit en utilisant un des trois programmes pré-enregistrés, soit en connectant le fil pilote sur un programmeur (mode Fil pilote (FP) proposé par défaut - reportez-vous à la notice jointe à votre programmeur).

Il est possible de brancher sur un programmeur plusieurs appareils.

3 programmes sont pré-enregistrés : **P1**, **P2** et **P3** et non modifiables.

	0h	1h	2h	3h	4h	5h	6h	7h	8h	9h	10h	11h	12h	13h	14h	15h	16h	17h	18h	19h	20h	21h	22h	23h
P1  ECO																								
P2  ECO																								
P3  ECO																								

P1 est préconisé pour une présence constante, par exemple le week-end (mode Eco de 23 h à 5 h, mode Confort de 5 h à 23 h).

P2 est préconisé si vous êtes absents la journée (mode Eco de 23 h à 5 h et de 9 h à 17 h, mode Confort de 5 h à 9 h et de 17 h à 23 h).

P3 est préconisé si vous êtes absents la journée, mais que vous rentrez le midi (mode Eco de 23 h à 5 h, de 9 h à 12 h et de 14 h à 17 h, mode Confort de 5 h à 9 h, de 12 h à 14 h et de 17 h à 23 h).





 correspond à l'utilisation d'un programmeur.

Nota : En cas d'absence d'ordre sur le fil pilote, l'appareil fonctionne en mode Confort.

Lors du passage du mode Confort vers le mode Eco, le temps de basculement est de l'ordre de 12 secondes.



Les ordres Hors Gel et Délestage sont prioritaires par rapport aux modes Eco, Confort et programmation (P1, P2, P3 et .

3.5.1 La programmation journalière

<p>Pour accéder au programme journalier, j'effectue un appui court sur la touche</p> <p>Accès aux réglages (A).</p>	 A  	 <p>Pour le lundi, le programme "FP" est sélectionné. (J = jour - LU = lundi - FP = programmeur)</p>
--	---	---

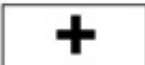
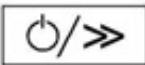

3.5.1.1 Conserver le programme sélectionné

Exemple lundi

<p>Je souhaite conserver le programme "FP" le lundi : j'appuie sur la touche</p> <p>Défilement (E), pour passer au réglage du jour suivant.</p>	  E 	 <p>Mon programme du lundi est validé. Je peux maintenant programmer le mardi.</p>
--	--	---

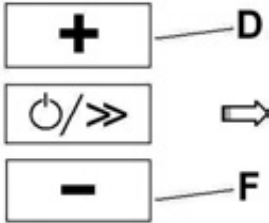

3.5.1.2 Modifier le programme sélectionné

Exemple lundi

<p>Je souhaite modifier le programme "FP" du lundi : j'appuie sur la touche + (D) ou la touche - (F) jusqu'à ce que le programme voulu clignote à l'écran.</p>		 <p>J'ai choisi le programme P3 pour le lundi, je peux le valider en appuyant sur la touche Défilement (E).</p>
--	---	---

3.5.1.3 Attribuer un programme journalier à tous les jours de la semaine

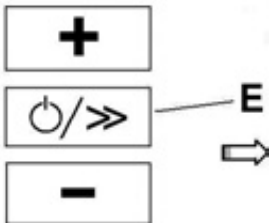
Je procède de la même façon pour tous les jours de la semaine, jusqu'au dimanche, soit en conservant le programme sélectionné, soit en le modifiant.

<p>Je valide les programmes choisis pour chaque jour de la semaine, en appuyant sur la touche Défilement (E).</p>		 <p>J'ai validé mes programmes journaliers. Il faut maintenant activer le mode Programmation PROG.</p>
---	---	--

Nota : Même en cas de coupure de courant, les réglages restent enregistrés.

3.5.2 Comment activer le mode PROG

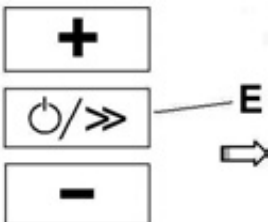
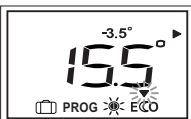
<p>Pour activer le mode Programmation, j'appuie sur la touche Défilement (E) jusqu'à ce que la flèche soit sur le mode PROG</p>		 <p>La flèche de sélection de mode clignote quelques secondes, puis reste affiché ainsi que le pictogramme du mode en cours de programmation.</p>
---	--	---



Nota : Si le pictogramme ☀️ clignote, je dois vérifier le réglage du jour et de l'heure.

4. ENTRETIEN

Pour conserver les performances de l'appareil, il est nécessaire, environ 2 fois par an, d'effectuer son dépoussiérage.

Ne jamais utiliser de produits abrasifs et de solvants.

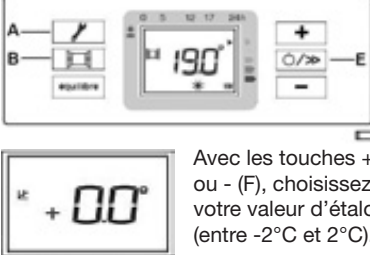
5. EN CAS DE PROBLEMES

PROBLÈME RENCONTRÉ	VÉRIFICATION À FAIRE
Le voyant de chauffe clignote	La sonde est débranchée ou ne fonctionne plus. Contactez votre installateur.
La température d'ambiance est différente de celle affichée sur l'appareil	<p>Il est nécessaire d'attendre 6 heures au minimum pour que la température se stabilise. Il est possible, en fonction de votre installation, que vous releviez une température différente de celle affichée sur votre appareil. Dans ce cas, vous pouvez étalonner la température affichée :</p>  <p>J'appuie simultanément sur les touches : - Programmation (A), - Mise en marche (E).</p> <p>Avec les touches + (D) ou - (F), choisissez votre valeur d'étalonnage (entre -2°C et 2°C).</p> <p>Ex : La température affichée sur votre appareil est 20° C. La température affichée sur votre thermomètre est de 19° C. Choisissez la valeur d'étalonnage -1° C. Validez votre choix en appuyant sur la touche Programmation (C). Votre appareil chauffera la pièce jusqu'à atteindre 20° C.</p>
L'appareil ne chauffe pas.	Vérifier que le mode  est bien activé. Si vous êtes en programmation, vérifiez que le programmeur est en mode Confort. Assurez-vous que les disjoncteurs de l'installation sont enclenchés ou bien que le délesteur (si vous en avez un) n'a pas coupé l'alimentation de l'appareil. Vérifiez la température de l'air de la pièce : si elle est trop élevée, le pictogramme de chauffe ne s'allume pas : l'appareil ne chauffe pas.
L'appareil chauffe tout le temps.	Vérifiez que l'appareil n'est pas situé dans un courant d'air ou que le réglage de la température n'a pas été modifié. Il peut y avoir un aléa dans le réseau électrique. En cas de problème (thermostat bloqué...), coupez l'alimentation de l'appareil (fusible, disjoncteur) pendant environ 10 minutes, puis rallumez-le. Si le phénomène se reproduit fréquemment, faites contrôler l'alimentation par votre distributeur d'énergie.
L'appareil chauffe alors que la fenêtre est ouverte.	Il peut y avoir un laps de temps entre l'ouverture de la fenêtre et l'arrêt de la chauffe. Si ce laps de temps vous paraît trop long, vous pouvez arrêter manuellement la chauffe de l'appareil.
L'appareil ne chauffe pas assez.	Augmentez la température de consigne en appuyant sur la touche +(E). Si le réglage est au maximum, faites les vérifications suivantes : - Vérifiez si un autre mode de chauffage existe dans la pièce. - Assurez-vous que votre appareil ne chauffe que la pièce (porte fermée). - Faites vérifier la tension d'alimentation de l'appareil. - Vérifiez si la puissance de votre appareil est adaptée à la taille de votre pièce (nous vous préconisons en moyenne 100 W/m ² pour une hauteur de plafond de 2,50 m).

MANUEL D'UTILISATION

PROBLÈME RENCONTRÉ	VÉRIFICATION À FAIRE
Des traces de salissures apparaissent sur le mur autour de l'appareil.	Les salissures sont liées à la mauvaise qualité de l'air ambiant. Il est conseillé, dans ce cas, de vérifier la bonne aération de la pièce (ventilation, entrée d'air, etc.), et la propreté de l'air, et d'éviter de fumer à l'intérieur. Ces salissures ne justifient pas le remplacement sous garantie de l'appareil.
Le pictogramme de chauffe apparaît sur l'écran lorsque l'appareil est en mode Eco.	Ce fonctionnement est normal. L'appareil peut chauffer de manière à maintenir une température Eco.
L'appareil est très chaud en surface.	Il est normal que l'appareil soit chaud lorsqu'il fonctionne, la température maximale de surface étant limitée conformément à la norme NF Electricité Performance. Si toutefois vous jugez que votre appareil est toujours trop chaud, vérifiez que la puissance est adaptée à la surface de votre pièce (nous vous préconisons 100 W/m ² pour une hauteur sous plafond de 2,50 m) et que l'appareil n'est pas placé dans un courant d'air qui perturberait sa régulation.
Pour les appareils équipés d'un système de programmation ou piloté par l'intermédiaire du fil pilote :	
L'appareil ne suit pas les ordres de programmation externes.	Assurez-vous de la bonne utilisation de la centrale de programmation (voir notice d'utilisation) ou que le programmeur est bien engagé dans son logement et qu'il fonctionne normalement (vérifier l'état des piles, du fusible, ...). Vérifiez que votre appareil est en mode Programmation et que le programme externe "Centralisée" est attribué au jour souhaité de la semaine.
Le radiateur est très chaud en surface	Il est normal que le radiateur soit chaud lorsqu'il fonctionne, la température maximale de surface étant limitée conformément à la norme NF Electricité Performance. Si toutefois vous jugez que votre radiateur est toujours trop chaud, vérifiez que la puissance est adaptée à la surface de votre pièce (nous vous préconisons 100W / m ² pour une hauteur sous plafond de 2,50m) et que le radiateur n'est pas placé dans un courant d'air qui perturberait sa régulation.

Si vous n'avez pas réussi à résoudre votre problème, contactez votre installateur en vous munissant préalablement des références de votre appareil, de la température de la pièce et de votre système de programmation éventuel.

6 - MISE EN GARDE

- Avertissement : Afin d'éviter une surchauffe, ne pas couvrir l'appareil de chauffage. 
- Veillez à ce que les enfants ne s'appuient pas sur l'appareil et ne jouent pas à proximité quand il fonctionne, la surface de celui-ci risquant dans certaines circonstances de causer des brûlures sur la peau, notamment du fait que leurs réflexes ne sont pas encore acquis ou sont plus lents que ceux d'un adulte. En cas de risque, prévoyez l'installation d'une grille de protection devant l'appareil.
- Cet appareil n'est pas prévu pour être utilisé par des personnes (y compris les enfants) dont les capacités physiques, sensorielles ou mentales sont réduites, ou des personnes dénuées d'expérience ou de connaissance, sauf si elles ont pu bénéficier, par l'intermédiaire d'une personne responsable de leur sécurité, d'une surveillance ou d'instructions préalables concernant l'utilisation de l'appareil.
- Il convient de surveiller les enfants afin qu'ils ne jouent pas avec l'appareil.
- Veillez à ne pas introduire d'objets ou de papier dans l'appareil.
- Toutes interventions à l'intérieur de l'appareil doivent être effectuées par un professionnel qualifié.
- A la première mise en chauffe, une légère odeur peut apparaître correspondant à l'évacuation des éventuelles traces liées à la fabrication de l'appareil.
- Pour toutes interventions, il est impératif que l'appareil soit mis hors tension et refroidi avant décrochage de son support

7 - IDENTIFICATION DE L'APPAREIL

Avant tout appel à notre service avant et après vente, pensez à identifier les références de l'appareil. Elles sont inscrites sur l'étiquette signalétique, qui est située sur le côté droit de l'appareil.

Les références de votre appareil

Elles sont situées sur le côté droit de l'appareil.

Le Code commercial et le Numéro de série identifient auprès du constructeur l'appareil que vous venez d'acquérir.

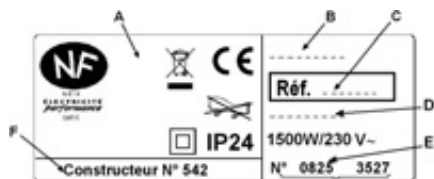

- A Normes, labels de qualité
- B Nom commercial
- C Code commercial
- D Référence de fabrication
- E N° de série
- F N° de constructeur

GARANTIE

Document à conserver par l'utilisateur

(à présenter uniquement en cas de réclamation)

- La durée de garantie est de deux ans à compter de la date d'installation ou d'achat et ne saurait excéder 30 mois à partir de la date de fabrication en l'absence de justificatif.
- La garantie s'applique en France uniquement.
- Thermor assure l'échange ou la fourniture des pièces reconnues défectueuses à l'exclusion de tous dommages et intérêts.
- Les frais de main-d'œuvre, de déplacement et de transport sont à la charge de l'utilisateur.
- Les détériorations provenant d'une installation non-conforme, d'un réseau d'alimentation ne respectant pas la norme NF EN 50 160, d'un usage anormal ou du non-respect des prescriptions de ladite notice ne sont pas couvertes par la garantie.
- Présenter le présent certificat uniquement en cas de réclamation auprès de votre distributeur ou de votre installateur, en y joignant votre facture d'achat.
- Les dispositions des présentes conditions de garantie ne sont pas exclusives du bénéfice au profit de l'utilisateur, de la garantie légale pour défauts et vices cachés qui s'appliquent en tout état de cause dans les conditions des articles 1641 et suivants du code civil.

**Ces renseignements se trouvent sur la plaque signalétique située sur le côté droit de l'appareil.*

Type de l'appareil* :

N° de série* :

Nom et adresse de l'utilisateur :

CACHET DE L'INSTALLATEUR

Kenya 2

RADIATEUR CHALEUR DOUCE À INERTIE

SOFT HEAT INERTIA RADIATOR
ELEKTRISCHER SOFT HEAT RADIATOR
RADIATOR ELECTRICO



Thermor, l'expert du confort
et des solutions éco-performantes



Retrouvez toutes nos
solutions et nos conseils sur