

Fiche technique

Vannes à secteur HRB 3, HRB 4

Description



Les vannes à secteur HRB peuvent être utilisées en combinaison avec des actionneurs électriques AMB 162 et AMB 182.

Caractéristiques :

- Taux de fuite le plus faible de la catégorie
- Indicateur de position unique (visible aussi lorsque l'actionneur est monté)
- Poignée ergonomique
- Facilité d'installation
- Pour applications de mélange et de répartition
- Raccordement par filetage femelle

Données principales :

- DN 15-50
- k_{vs} 0,4-40 m³/h
- PN 10
- t_{max} = 110 °C
- 3 ou 4 voies
- Caractéristique S

Les vannes à secteur HRB de Danfoss sont avant tout conçues pour réguler la température de départ dans des installations de chauffage dans lesquelles une certaine fuite peut être tolérée et où l'on n'exige pas une caractéristique de régulation définie.

Commande

Type	DN (mm)	k_{vs} (m ³ /h)	PN	Raccordement	N° de code		
					HRB 3	HRB 4	
HRB 3 HRB 4	15	0,4	10	Rp ½"	065Z0399	-	
		0,63			065Z0400		
		1,0			065Z0401		
		1,63			065Z0402		
		2,5			065Z0403		065Z0411
		4,0			065Z0398		
		2,5			065Z0397		
	20	4,0		065Z0404	065Z0412		
		6,3		065Z0405	065Z0413		
		6,3		065Z0406	-		
	25	10		065Z0407	065Z0414		
		16		065Z0408	065Z0415		
	40	25		065Z0409	065Z0416		
	50	40		065Z0410	065Z0417		

Commande (suite)
Pièces de rechange et accessoires

Type	DN	N° de code	
Kit d'accouplement		065Z0440*	
Kit d'adaptation pour anciennes vannes et moteurs Danfoss		065Z0441	
Poignée de rechange		065Z0442	
Couvercle transparent, cadran gradué et aiguille	15-20	065Z0444	
	25	065Z0445	
	32	065Z0446	
	40	065Z0447	
	50	065Z0448	
Presse-étoupe	HRB 3/4	15-20	065Z0449
	HRB 3/4	25	065Z0450
	HRB 3/4	32	065Z0451
	HRB 3	40	065Z0452
	HRB 4	40	065Z0460
	HRB 3	50	065Z0453
	HRB 4	50	065Z0461

*Fourni de base avec l'actionneur AMB 162/182

Données techniques

Diamètre nominal	DN	15	20	25	32	40	50
Caractéristique de contrôle		Caractéristique S					
Fuite	HRB 3	Répartition : max. 0,02 % de débit / Mélange : max. 0,05 % de débit					
	HRB 4	max. 1 % de k_{vs}					
Pression nominale	PN	10					
Pression de fermeture max.	bar	Répartition : 2 / Mélange : 1					
Couple à PN	Nm	5					
Fluide		Eau de circulation/mélange glycolé jusqu'à 50%					
pH du fluide		Minimum 7, maximum 10					
Température du fluide	°C	2 ... 110					
Raccordements		Filetage femelle. ISO 7/1					
Matériaux							
Corps de vanne et sabot de réglage		CuZn36Pb2As (Brass DZR, CW 602N)					
Presse-étoupe		CuZn36Pb2As (Brass DZR, CW 602N)					
Joint presse-étoupe		EPDM					

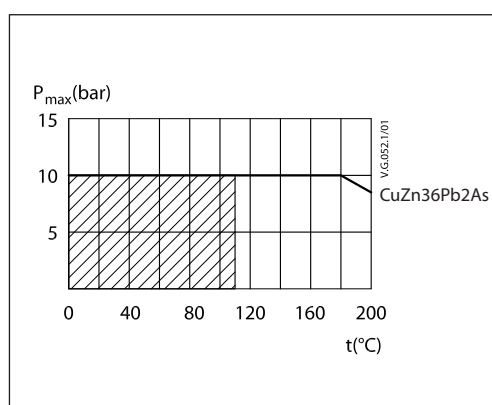
Courbe de pression suivant température

Caractéristiques de la vanne

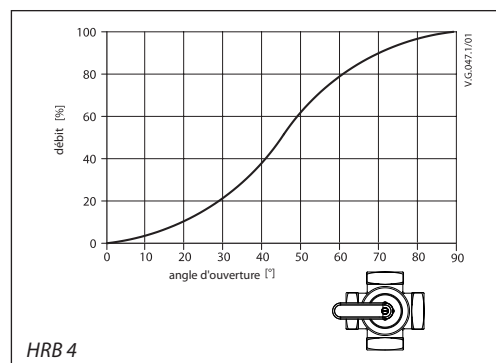
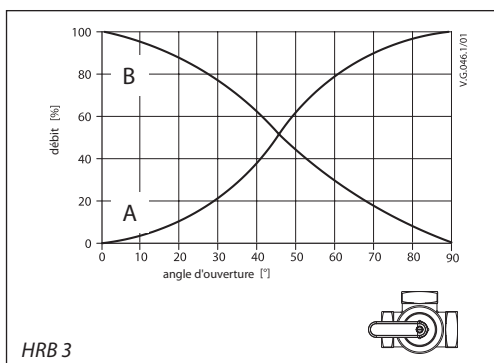

Montage

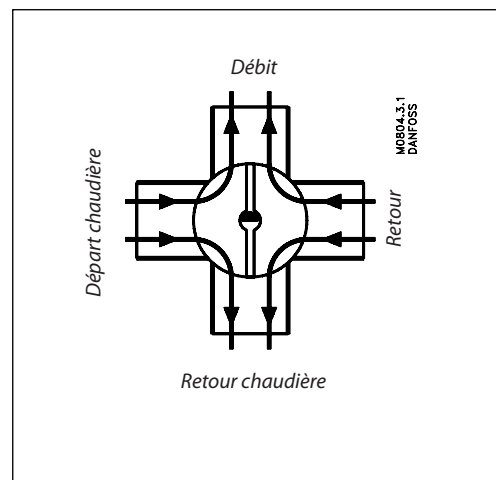
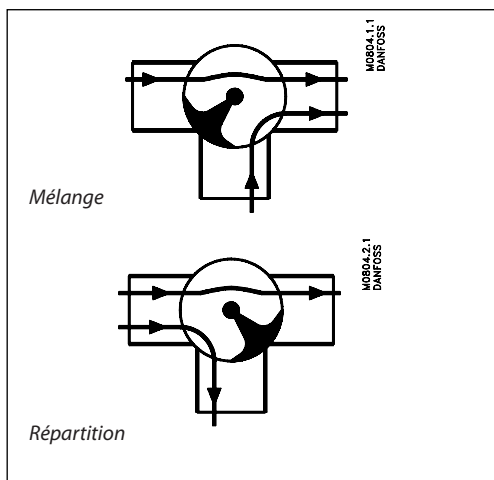

Montage de la vanne

Les tuyaux doivent être nettoyés et dépourvus d'abrasion avant le montage de la vanne. Les charges mécaniques sur le corps de la vanne causées par les tuyaux ne sont pas permises. L'installation d'un filtre dans l'application est recommandée afin d'éviter d'endommager les composants de régulation.

Raccordement

La vanne HRB 3 peut être utilisée comme vanne de régulation, vanne de répartition et en combinaison avec des échangeurs de chaleur où l'on peut tolérer une certaine fuite.

La vanne HRB 4 fonctionne selon le principe de la double dérivation, c'est-à-dire que l'eau venant de la chaudière est mélangée à une certaine partie de l'eau de retour. L'eau de retour chaudière est ainsi à température plus élevée que celle obtenue en utilisant les vannes 3 voies, ce qui diminue le risque de corrosion des chaudières à fioul et à combustible solide.

Recyclage

La vanne doit être démontée et les éléments doivent être triés en différents groupes de matériaux avant élimination.

Principes d'application

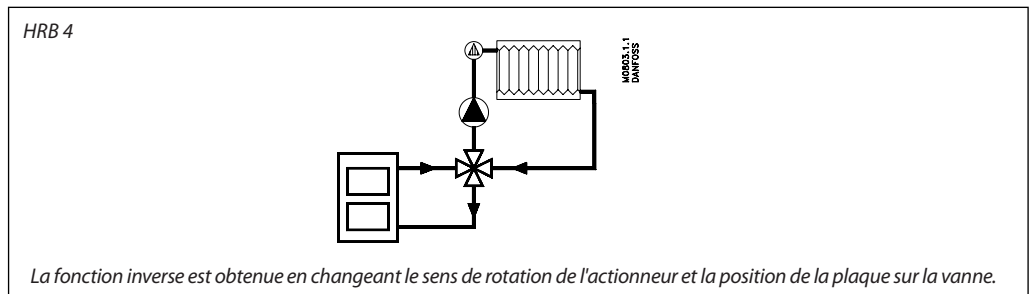
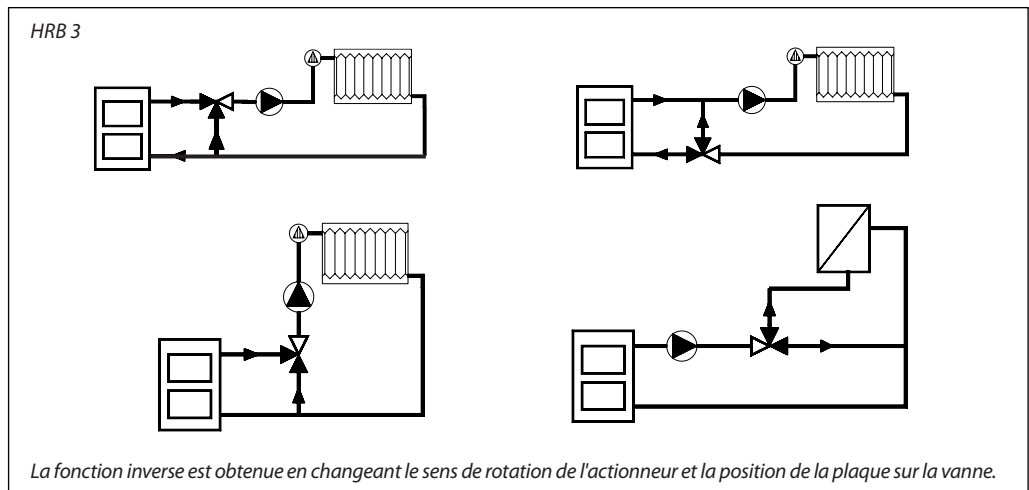

Dimensionnement

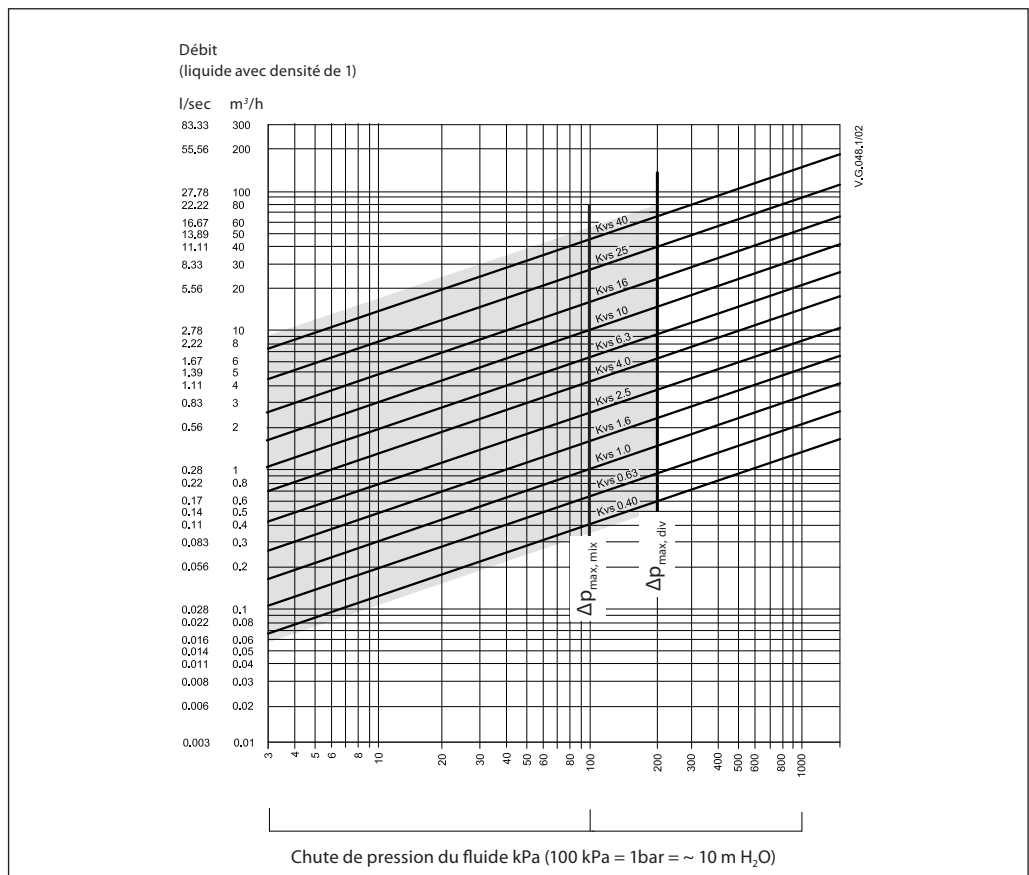

Conception

1. Corps de la vanne
2. Sabot de réglage
3. Presse-étoupe
4. Couvercle transparent et indicateur
5. Poignée

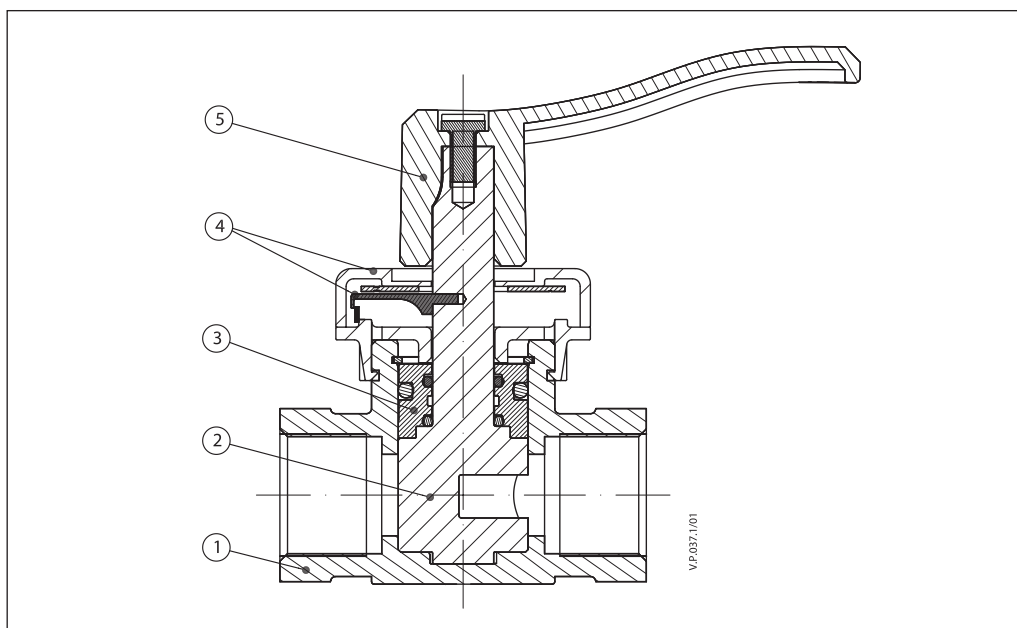

Dimensions

HRB 3

HRB 4

HRB 3, HRB 4

DN	A	B	C	D	E	Raccordement	Poids (kg)		Actionneur
							HRB 3	HRB 4	
15	36	72	114	88	143	Rp 1/2"	0,55	0,60	AMB 162 AMB 182
20	36	72	114	88	143	Rp 3/4"	0,58	0,67	
25	41	82	119	92	147	Rp 1"	0,92	0,98	
32	47	94	125	97	152	Rp 1 1/4"	1,2	1,3	
40	58	116	136	97	152	Rp 1 1/2"	1,5	1,8	
50	62,5	125	140,5	103	158	Rp 2"	2,5	2,8	

Danfoss Sarl

1 bis Avenue Jean d'Alembert
78996 Elancourt Cedex
Tél Division Chauffage : 01 30 62 50 10
Fax Division Chauffage : 01 30 62 50 08
www.chauffage.danfoss.fr

Danfoss n'assume aucune responsabilité quant aux erreurs qui se seraient glissées dans les catalogues, brochures ou autres documentations écrites. Dans un souci constant d'amélioration, Danfoss se réserve le droit d'apporter sans préavis toutes modifications à ses produits, y compris ceux se trouvant déjà en commande, sous réserve, toutefois, que ces modifications n'affectent pas les caractéristiques déjà arrêtées en accord avec le client. Toutes les marques de fabrique de cette documentation sont la propriété des sociétés correspondantes. Danfoss et le logotype Danfoss sont des marques de fabrique de Danfoss A/S. Tous droits réservés.
